

Power Take Off Volvo Automatic
Güç Aktarma Kutusu Volvo Otomatik

EMCHYDRAULIC

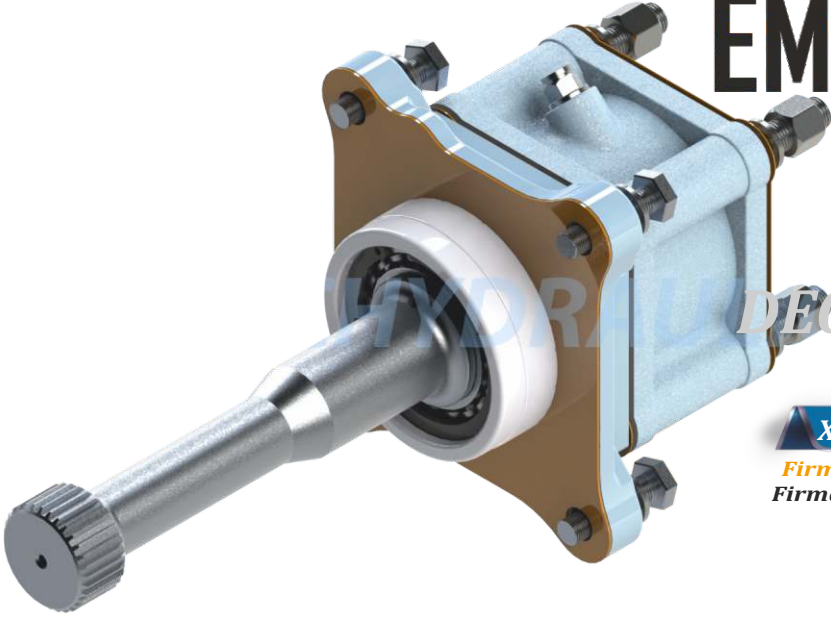

DECODING/KOD AÇILIMI

XXX
Firm Code
Firma Kodu

XX
Pto Type
Araç Modeli

XX
Type
Ürün Kodu

XX
Rotation
Dönüş Yönü

Code / Kod : EMC 203 542 2

Tecnical Drawing
Teknik Çizim

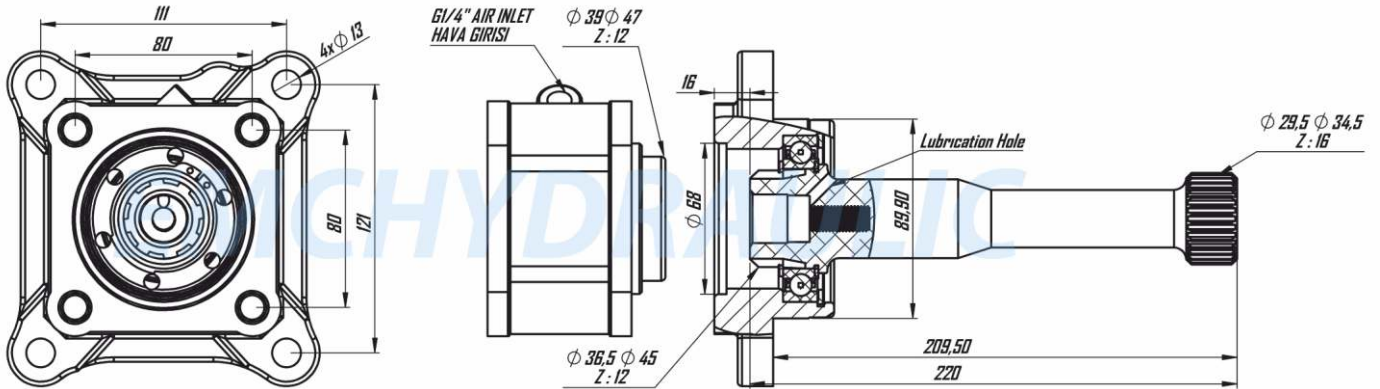

Tightening Torque
Sıkma Torkları !!!

Diameter / Diş Ölçüsü	M8	M10	M12
Screw and Nuts Torque Somun ve Çivata (Nm)	25	50	80
Studs Torque Saplamalar (Nm)	10	20	30

Tecnical Information
Teknik Veriler

Code Kod	Control Type Kumanda Tipi	Working Pressure Çalışma Basıncı Bar	Rotation Dönüş	Output Çıkış Tipi	Mounting Type Bağlantı Şekli	Torque Tork Kgm	Rotation Oran	Weight Ağırlık Kg
EMC 203 542 2	Pneumatic Havali	7-12 Bar	Right Sağ	ISO	Rear Type Kuyruk	40 Kgm	1/1	7,8 Kg
Gear Box Model Pto Model Tipi	VOLVO Automatic							

NOTE : The rotation of the pump has to be opposite with the rotation of PTO
NOT : Pompanın yönü ile PTO nun dönüş yönü ters olmalıdır.

EMCHYDRAULIC